



## KONCEPCE

# ZAHRANICNÍ ROZVOJOVÉ POMOCI ČESKÉ REPUBLIKY NA OBDOBÍ LET 2002 AŽ 2007

## Obsah

Úvod.....	1
Analýza systému a praxe zahraniční rozvojové pomoci.....	2
Cíle a principy zahraniční rozvojové pomoci.....	3
Teritoriální a sektorové priority.....	4
Dvoustranná a mnohostranná zahraniční rozvojová pomoc.....	5
Institucionální rámec.....	6
Organizování zahraniční rozvojové pomoci.....	8
Rozpocet na zahraniční rozvojovou pomoc.....	9
Informovanost, veřejná podpora a vzdělávání.....	11
Závěrečná doporučení.....	11

## Vysvetlivky

EDF	European Development Fund	Evropský rozvojový fond
EU	European Union	Evropská unie
HDP	Gross Domestic Product	hrubý domácí produkt
LDC	Least Developed Countries	nejméně vyspelé zeme
MDG	Millennium Development Goals	mezinárodní rozvojové cíle
MZV	Ministry of Foreign Affairs	ministerstvo zahraničních věcí
NGO	Non-governmental Organisations	nevládní organizace
OA	Official Aid	oficiální pomoc
ODA	Official Development Assistance	oficiální rozvojová pomoc
OECD	Organisation for Economic Cooperation and Development	Organizace pro hospodárskou spolupráci a rozvoj
OECD/DAC	Development Assistance Committee	Výbor pro rozvojovou pomoc OECD
OOF	Other Official Flows	ostatní oficiální toky
OSN	United Nations	Organizace spojených národu
RZ	Developing Countries	rozvojové zeme
ÚMV	Institute of International Relations	Ústav mezinárodních vztahu
ZRP	Foreign Development Aid	zahraniční rozvojová pomoc

**KONCEPCE ZAHRANICNÍ ROZVOJOVÉ POMOCI ČESKÉ REPUBLIKY NA OBDOBÍ LET 2002 AŽ 2007**

**BYLA PRIJATA UNESENÍM VLÁDY ČR C. 91/2002 ZE DNE 23. LEDNA 2002.**



*“... Česká republika je připravena podílet se v rámci svých možností na formulování a naplnování nové mezinárodní rozvojové strategie, která zahrnuje boj proti chudobě, zajištění všeobecného vzdělání, odstranování nerovnosti žen, snížení úmrtnosti dětí a matek, zpřístupnění zdravotnických služeb a naplnování strategie udržitelného rozvoje. ... Zahraniční rozvojová a humanitární pomoc je nedílnou součástí zahraniční politiky České republiky. ... Česká republika usiluje o vybudování výkonné a pružné báze pro její poskytování ...”*

*Preambule*

*Koncepce zahraniční politiky České republiky, str. 19*

## Úvod

Zahraniční rozvojová pomoc (ZRP) je nedílnou součástí zahraniční politiky ČR a přispívá k naplnování jejich zahraničně-politických cílů. Zahraniční rozvojová pomoc zvyšuje prestiž ČR na mezinárodní scéně a přispívá k rozvoji vzájemných politických a ekonomických vztahů ČR s přijímajícími zeměmi. Poskytování ZRP se dále nepřímo projevuje např. v následujících oblastech: globální bezpečnost, prevence lokálních konfliktů, snížení rizik nelegální migrace, boj proti organizovanému zločinu, prevence terorizmu, environmentální bezpečnost, podpora exportu, pronikání na nové trhy, uplatnění českých subjektů a expertů atd.

*ZRP jako součást zahraniční politiky*

Účelem této koncepce je aktualizovat cíle, priority, finanční a organizační rámec zahraniční rozvojové pomoci ČR na období let 2002 až 2007. Podle nejobecněji přijímané definice rozumíme vládní zahraniční pomocí soubor finančních, materiálních a dalších transferů do přijímajících zemí, poskytovaných vládami států a jejich výkonnými orgány - vedle soukromé pomoci, která je poskytována privátní a občanskou sférou. Vládní ZRP může být z hlediska vztahu dárce poskytována dvoustranně (bilaterálně) nebo mnohostranně (multilaterálně) prostřednictvím mezinárodních organizací.

*Účel koncepce a vymezení pojmu*

Podle charakteru pomoci a typu přijímající země se vládní ZRP v souladu s mezinárodně přijímanou metodikou Výboru pro rozvojovou pomoc (Development Assistance Committee - DAC) člení na:

*Členění rozvojové pomoci*

- "oficiální rozvojovou pomoc" (Official Development Assistance - ODA), která má nekomerční charakter, jejím cílem je ekonomicko-sociální rozvoj a směřuje do rozvojových zemí (RZ),
- "oficiální pomoc" (Official Aid - OA), která splňuje stejné podmínky, ale je směřována do tzv. transformujících se zemí,
- "ostatní oficiální toky" (Other Official Flows - OOF), které zahrnují vládní rozvojové financování nezaražené do dvou výše uvedených kategorií.

Již bývalé Československo patřilo k významným dárcům pomoci méně vyspělým zemím, byť v rámci tehdejšího politicko-ideologického rozdělení světa. Od roku 1996 obnovila ČR vládní program zahraniční pomoci na základě "Zásad pro poskytování zahraniční pomoci", které schválila vláda ČR usnesením č. 153/1995 (viz Příloha c. 1). Na druhé straně, v procesu ekonomické a politické transformace patří ČR sama

*Historie a současnost české ZRP*

mezi příjemce oficiální pomoci. Objem přijímané pomoci se však postupně snižuje a ČR se současně stále více zapojuje do mezinárodní rozvojové spolupráce jako dárců. Tím se nachází v pozici tzv. nastupující dárcovské země (emerging donor country).

## Analýza systému a praxe zahraniční rozvojové pomoci

### *Analýza a zhodnocení realizace ZRP ČR 1996 - 2000*

Po pěti letech realizace ZRP na základě uvedeného usnesení vlády dochází k meziresortní diskusi o potřebných úpravách stávajícího systému, které by nejen reflektovaly petileté zkušenosti, ale zejména přiblížily českou praxi vyspělým dárcovským zemím a mezinárodním organizacím. Významnou perspektivu v tomto procesu představuje členství ČR v Organizaci pro hospodářskou spolupráci a rozvoj (OECD) a příprava ČR na vstup do Evropské unie (EU). Vláda ČR v září 2001 projednala „*Analýzu a zhodnocení realizace zahraniční rozvojové pomoci České republiky za období let 1996 až 2000*“, která podává obraz o silných a slabých stránkách stávajícího systému a dosavadní praxe české ZRP.

### *Pozitiva dosavadní praxe*

Za hlavní pozitivum lze považovat, že ČR jako jedna z prvních transformujících se zemí obnovila již v roce 1996 oficiální vládní program zahraniční pomoci podle principu srovnatelných s politikou vyspělých dárcovských zemí a nastoupila cestu vlastní přeměny od příjemce pomoci k jejímu dárci. Tato přeměna je mj. vyjádřena i probíhajícím procesem graduace ČR v rámci systému Světové banky. Rada realizovaných projektů zároveň na základě každoročního hodnocení resortu vykazovala nesporné kladné výsledky a přispěla k naplnování zahraničně-politických i ekonomických cílů české rozvojové politiky, stejně jako k posílení bilaterálních vztahů s mnoha rozvojovými a transformujícími se zeměmi.

### *Analýzovaná negativa*

Analýza však také ukázala, že po pěti letech již sama skutečnost, že ČR zahraniční pomoc poskytuje, nestací, ale je nutné se zaměřit na posílení její efektivity, transparentnosti a systémovosti. Tím by ČR zároveň dostala mezinárodním požadavkům plynoucím z členství v OECD, připravovaného členství v EU či výsledku velkých konferencí Organizace spojených národů (OSN) a tzv. Miléniového summitu OSN v roce 2000, které přijaly odstranování chudoby cestou ekonomicko-sociálního udržitelného rozvoje za primární cíl mezinárodního společenství. Hlavní závěry, předjímající zkvalitnění stávajícího systému a praxe poskytování ZRP, lze shrnout následovně:

- Usnesení vlády č. 153/1995, kterým se poskytování ZRP řídí od roku 1996, tvoří obecný rámec a v perspektivě vstupu ČR do EU lze uvažovat o jeho doplnění.
- Plánovaný nárůst objemu finančních prostředků na ZRP nebyl ve sledovaném období dodržen. Rční cyklus financování se často dostává do rozporu s víceletým charakterem projektu ZRP.
- Dokumentace ZRP za období 1996 – 2000 je různorodá, chybí jednotný přístup ke statistickému výkaznictví.
- Český program ZRP charakterizuje značná teritoriální šíře, postrádající jasné stanovené teritoriální priority (např. v plánu ZRP na rok 2001 je celkem 83 projektů v téměř 50 zemích).
- Vecné (sektorové) zaměření je vzhledem k relativně nízkému objemu české ZRP široké, do budoucna by bylo vhodné se více soustředit na oblasti komparativních výhod ČR a na prioritní potřeby rozvojových zemí.

- Pro hodnocení úspěšnosti projektu chybí jednotná kritéria, výsledky hodnocení jsou různorodé.
- Chybí jednotná metodika pro přípravu, plánování a řízení projektu ZRP, která by zefektivnila a zpruhlednila cyklus realizace projektu.
- Koordinacní úloha a kapacita Ministerstva zahraničních věcí (MZV) nebyla ve sledovaném období dostatečně využívána, např. co se týče zapojení teritoriálně příslušných zastupitelských úřadů ČR.
- Spolupráce ČR se zahraničními dárcovskými zeměmi a mezinárodními organizacemi, např. formou trojstranné spolupráce, by měla být posílena. Rovněž spolupráce se zainteresovanými nevládními organizacemi je v porovnání s vyspělými zeměmi nízká.
- Nezbytným předpokladem pro úspěšnost české ZRP je vytváření potřebné podpory v odborné i laické veřejnosti (tzv. rozvojová platforma) a vhodná propagace cílu a výsledku ZRP.

## Cíle a principy zahraniční rozvojové pomoci

Rámcovým cílem ČR v oblasti zahraniční rozvojové pomoci je v souladu s úsilím mezinárodního společenství přispět k omezení chudoby v méně vyspělých částech světa cestou ekonomicko-sociálního udržitelného rozvoje. ČR se přitom ztotožňuje s vícerozměrným přístupem k omezování chudoby, kterou nelze chápat pouze v ekonomických termínech nízkého příjmu na obyvatele, ale i v dalších sociálních a environmentálních vazbách. ČR plně podporuje mezinárodní rozvojové cíle (Millennium Development Goals - MDG), které vyplynuly z mezinárodních konferencí OSN v 90. letech a byly potvrzeny Miléniovým summitem OSN v roce 2000. Ústředním cílem je snížení počtu lidí žijících v absolutní chudobě o polovinu do roku 2015.

*Mezinárodní  
rozvojové cíle*

Rozvojová pomoc tvoří integrální součást české zahraniční politiky. V širších souvislostech tak přispívá k realizaci cílu ČR při:

*Průrezové cíle*

- prosazování demokracie, lidských práv a sociální spravedlnosti - ČR vnímá demokratické prostředí jako základní záruku rozvoje přijímajících zemí (zvláštní místo patří rovnoprávnému postavení žen, dětí a dalších zranitelných skupin a zajištění jejich přístupu ke vzdělání),
- podpoře rovnoprávného zapojení RZ do světové ekonomiky - integrace RZ do světového hospodářství a mezinárodního obchodu pomáhá bránit jejich marginalizaci a predejit destabilizujícímu prohlubování rozdílu mezi vyspělými a rozvojovými zeměmi (při zapojování méně vyspělých zemí do procesu globalizace hraje stále významnější roli i šíření informacních technologií),
- podpoře udržitelného rozvoje s důrazem na jeho environmentální složku - projekty ZRP by měly přímo či nepřímo přispívat ke zlepšení stavu životního prostředí a kvality života obyvatel v přijímajících zemích.

Zahranicní rozvojová pomoc ČR vychází z níže definovaných principů, které tvoří orientační rámec pro její plánování, realizaci a vyhodnocování:

*Principy zahraniční  
rozvojové pomoci*

- *Partnerství.* Rozvojová spolupráce ČR je založena na principu partnerství, který nahrazuje překonaný přístup "dárce - příjemce". Vlády partnerských zemí nesou primární zodpovědnost za svůj rozvoj a politika dárců plně zohledňuje jejich potřeby. ZRP musí být vedena poptávkou po pomoci ze strany příjemce, nikoliv nabídkou poskytovatele.

- *Efektivnost.* Koncepce české ZRP svým důrazem na systémový přístup vytváří předpoklady pro efektivnější a hospodárnější poskytování pomoci. Navržením postupné modifikace organizačního a finančního zajištění ZRP je sledováno zefektivnění celého procesu, včetně důslednějšího a objektivnějšího monitorování a hodnocení projektu.
- *Transparentnost.* Česká ZRP je otevřena veřejné diskusi, která zahrnuje nevládní organizace, podnikatelskou sféru, akademickou obci a další zainteresované složky občanské společnosti. Průběžná informovanost nejširší veřejnosti o záměrech, projektech a výsledcích ZRP napomáhá ke zvýšení všeobecné podpory rozvojové spolupráce.

## Teritoriální a sektorové priority

### Kritéria pro výběr přijímajících zemí

Základní podmínkou pro výběr konkrétních partnerských zemí je jejich prokazatelná snaha řešit problémy svého rozvoje vlastními silami a s ohledem na ekonomické, sociální a environmentální souvislosti (tj. existence vlastní rozvojové strategie). Dále by měla být respektována následující kritéria:

- stupeň sociálně-ekonomického rozvoje přijímající země, tj. naléhavost pomoci,
- zahraničně-politické vztahy přijímající země k ČR, historické a obchodní vazby a jejich perspektivy,
- úroveň demokracie, existence právního státu, antikorupční prostředí a zdravé ekonomické základy v přijímající zemi,
- vhodná infrastruktura pro projekty v přijímající zemi, přítomnost zastupitelských úřadů ČR či příslušných mezinárodních organizací,
- koordinace s aktivitami ostatních dárcovských zemí a mezinárodních organizací.

### Principy pro výběr sektoru

Programy ZRP jsou koncentrovány na sektory, v nichž má ČR komparativní výhody vzhledem k ostatním dárcům. Za takové obory lze považovat např. zdravotnictví, vzdělávání, energetiku či vybrané oblasti strojírenství a životního prostředí. Zmíněná orientace koresponduje s "Iniciativou 20/20" ze Světového summitu pro sociální rozvoj v Kodani 1995, podle které se dárcovské země zavázaly venovat 20 % své pomoci a přijímající země 20 % svých národních rozpočtů na základní sociální sféru (tj. zdravotnictví, vzdělání, potravinové zabezpečení, přístup k vodním zdrojům). V sektorovém zaměření ČR rovněž respektuje iniciativy a doporučení EU a OECD/DAC (např. důraz na projekty v oblasti životního prostředí, na podporu regionální spolupráce).

### Teritoriální a sektorové priority na období 2002 – 2007

Česká ZRP bude v letech 2002 – 2007 přednostně směřována do následujících teritorií a sektorů:

oblast	prioritní země	sektory
Jihovýchodní Evropa	Jugoslávie (a Kosovo) Bosna a Hercegovina Makedonie	good governance, prevence migrace, infrastruktura energetika, doprava), životní prostředí, krajané, regionální spolupráce
Země bývalého SSSR	Uzbekistán Ukrajina Kazachstán	životní prostředí, doprava, prevence migrace, jaderná bezpečnost, krajané

Blízký Východ	Libanon Palestina Jemen	životní prostředí (hydrologie, biodiverzita), infrastruktura (energetika, doprava)
---------------	-------------------------------	--

Jižní, jihovýchodní a východní Asie	Vietnam Mongolsko Afghánistán	infrastruktura (energetika, doprava), životní prostředí (hydrologie, geologie), good governance, zemědělství
Subsaharská Afrika	Namibie Angola Mali Burkina Faso Etiopie	zemědělství (rozvoj venkova), školství, zdravotnictví (HIV/AIDS), životní prostředí (hydrologie, geologie)
Latinská Amerika	Nikaragua Salvador Bolívie	prevence přírodních katastrof, geologie, zalesňování, školství
průřezové	-	stipendia

## Dvoustranná a mnohostranná zahraniční rozvojová pomoc

Dvoustranná rozvojová pomoc je převládající formou české ZRP (současný podíl bilaterálních projektů na objemu ZRP, poskytované na základě usnesení vlády ČR č. 153/1995, činí 90%). Jejím těžištěm by měly být víceleté programy spolupráce s omezeným počtem prioritních partnerských států a v prioritních sektorech, jak je vymezuje předcházející kapitola. Tím se nevylučuje možnost jednotlivých projektů v ostatních zemích, pokud odpovídají cílům, principům a kritériím české ZRP. Ve skupině prioritních států jsou významně zastoupeny tzv. nejméně vyspělé země (Least Developed Countries - LDC), přičemž jejich podíl na ZRP by měl v souladu s doporučením OSN a OECD/DAC postupně narůstat (současná úroveň v zemích OECD činí přibližně 25 % celkové pomoci, zatímco v plánu české ZRP na rok 2001 na LDC připadá jen cca 13 %).

V rámci dvoustranných projektů může mít pomoc formu finanční, materiální či technickou. Technická pomoc (poradenství, know-how, semináře atd.) tvoří a předpokládá se, že i v budoucnu bude tvořit významnou část české ZRP, neboť plně koresponduje s principem partnerství. Její součástí je nejen využití dlouhodobých zkušeností českých odborníků ve vybraných sektorech, ale rovněž využívání služeb dobrovolníků na základě dílčí koncepce "Podpora práce dobrovolníků v mezinárodních organizacích" zpracované MZV ČR. Z hlediska forem financování preferuje ČR poskytování ZRP ve formě grantů před půjčkami. Granty odpovídají nekomerčnímu charakteru rozvojové pomoci a nezadlužují přijímající země. ČR je jako zvláštní formu své bilaterální pomoci připravena poskytovat i tzv. mekké úvery na základě dokumentu "Podpora vývozu poskytováním dlouhodobých vládních úverů za výhodných podmínek", který vzala svým usnesením č. 389/1999 na vědomí vláda ČR. Tento dokument je v souladu s ujednáními a principy OECD.

Vedle tradičních projektů v gesci jednotlivých resortů je výraznou složkou dvoustranné ZRP spolufinancování projektů nevládních organizací (NGO), které disponují vlastními expertními kapacitami a mohou tak v některých případech lépe zohlednit místní potřeby přijímajících zemí. NGO rovněž hrají významnou roli při posilování smyslu pro globální solidaritu v české veřejnosti, v oblasti rozvojového vzdělávání (např. školení dobrovolníků či specialistů na ZRP), všeobecné informovanosti atd. Forma spolufinancování znamená pokrytí části nákladů (většinou do výše 80 %) na projekt spravovaný NGO z celkového rozpočtu vládní zahraniční pomoci. Podmínkou pro spolufinancování projektu nevládních

*Dvoustranná spolupráce s prioritními zeměmi*

*Formy pomoci*

*Spolupráce s nevládními organizacemi*

organizací je, aby přispívaly k naplnování cílu, principu a priorit české ZRP. Spolupráce s overenými NGO bude později založena na systému tzv. akreditací.

#### *Mnohostranná pomoc*

CR považuje mnohostrannou rozvojovou pomoc za významnou formu své ZRP a její výhledový podíl na celkové vládní zahraniční pomoci by měl činit přibližně jednu třetinu, což odpovídá průměrnému podílu ve srovnatelných zemích OECD. Současný podíl multilaterálních projektů na objemu ZRP, poskytované na základě usnesení vlády ČR č. 153/1995, činí 10 %, ovšem po započtení finančních příspěvků CR příslušným mezinárodním institucím (v souladu s výkaznictvím OECD/DAC) dosahuje podíl multilaterální pomoci až 60 % celkové české ZRP. Vedle mandatorních příspěvků, které vyplývají z členství v mezinárodních organizacích (např. v rámci systému OSN, Skupiny Světové banky a Mezinárodního menového fondu), poskytuje CR prostřednictvím různých orgánů své příspěvky také na dobrovolné bázi, a to zejména jako účelově vázané příspěvky. CR sleduje efektivnost vynakládaných prostředků a slčitelnost aktivit mezinárodních organizací s cíli, principy, teritoriálními a sektorovými prioritami české ZRP. Multilaterální pomoc tak může vhodně doplňovat či přímo iniciovat dvoustranné projekty. CR se zejména podílí na rozvojových aktivitách OSN a jejích jednotlivých agencí. V rámci systému OSN bude CR přednostně využívat formu tzv. svereneckých fondů, které umožňují českou účast na mezinárodních projektech při určitém prosazení českých priorit a zájmu.

#### *CR a rozvojová politika EU*

„*Prehled predpokládaných nároku a povinností CR v oblasti ZRP po vstupu do EU*“ je předmětem zvláštního materiálu, který je paralelně předkládán k informaci vládě ČR. Okamžikem vstupu do EU se ČR bude muset zapojit do systému poskytování rozvojové pomoci EU. Půjde zejména o přistoupení k Dohodě z Cotonou, účast na financování Evropského rozvojového fondu (EDF) a harmonizaci celních preferencí poskytovaných rozvojovým zemím (tzv. všeobecný systém preferencí). Tato skutečnost bude mít pro ČR finanční, institucionální a organizační dopady. Vzhledem k procedurám a harmonogramu negociací o finančním příspěvku ČR do běžného rozpočtu ES a o českém příspěvku do EDF, stejně jako k průběžným změnám systému poskytování rozvojové pomoci v EU, nelze v současné době stanovit dopady vstupu v oblasti rozvojové pomoci na státní rozpočet ČR. Mezi možnostmi, které se před ČR otevrou v souvislosti se zapojením do poskytování rozvojové pomoci EU, je nutné především zaradit primerený vliv na směřování této pomoci do teritorií, která korespondují se zahraničně-politickými prioritami ČR. Při vhodném organizačním zajištění bilaterální a multilaterální rozvojové pomoci ČR bude možné účelově vynaložení obou složek pomoci („české“ a „komunitární“) doplňovat a tím docílit výraznějšího efektu. Subjekty z ČR se rovněž budou moci podílet na realizaci rozvojových projektů a dalších zakázkách financovaných z EDF.

## **Institucionální rámec**

#### *Dvě fáze*

Institucionální zajištění politiky zahraniční rozvojové pomoci v ČR by mělo sledovat overený model srovnatelných dárcovských zemí. To ve střednědobém horizontu umožní nezbytnou kompatibilitu s principy OECD/DAC a s praxí v zemích EU. Období pokryté touto koncepcí lze rozdělit na dvě fáze: před a po vstupu ČR do EU (viz Příloha č. 2). První fáze navazuje na předchozí praxi a zachovává mechanismus platný podle usnesení vlády č. 153/1995. Na základě provedené analýzy a srovnání

s ostatními zememi OECD a EU budou během první fáze meziresortně diskutovány návrhy na modifikaci stávajícího systému tak, aby nejpozději datem vstupu byla ČR připravena efektivně převzít závazky plynoucí z jejího členství v EU. Předpokládané modifikace pro druhou fázi se týkají zejména institucionálního zajištění ZRP (např. zřízení jednotného odborného prvku - Rozvojové agentury) a procedury financování projektu ZRP (směrem k víceletému programovému financování - např. fondového typu).

Ministerstvo zahraničních věcí je podle kompetenčního zákona vrcholným koordinacním orgánem při provádění politiky zahraniční pomoci. MZV ČR také využívá síť zastupitelských úřadů ČR v zahraničí. Svou koordinací roli vykonává MZV ČR prostřednictvím pravidelných meziresortních porad, které sdružují zástupce jednotlivých resortů pověřených gestí nad projekty ZRP. Do náplně MZV ČR patří:

*MZV ČR*

- koordinace přípravy a predkládání koncepce zahraniční rozvojové pomoci, včetně stanovení teritoriálních a sektorových priorit ZRP a výhledu objemu a struktury financí na její poskytování,
- sestavování a predkládání ročních plánů projektu ZRP a současně predkládání výročních hodnotících zpráv vládě ČR na základě podkladu gestora a realizátoru,
- projednávání dohod a spolupráce s přijímajícími zeměmi, koordinace rozvojových aktivit s EU, OECD a dalšími mezinárodními institucemi,
- poskytování informací a popularizace české ZRP, včetně statistického výkaznictví ZRP.

Pro první fázi se podpurným odborným prvkem MZV v oblasti koordinace ZRP stalo Rozvojové středisko, které bylo k tomuto účelu ministerstvem zřízeno na základě dohody s Ústavem mezinárodních vztahů (ÚMV). Rozvojové středisko vykonává tyto hlavní činnosti:

*Rozvojové  
středisko*

- posuzuje návrhy víceletých programů a konkrétních projektů ZRP na základě jednotné metodiky,
- spolupracuje s příslušnými resorty při zajištění realizace jednotlivých projektů,
- sleduje realizaci jednotlivých programů a projektů ZRP (monitorování),
- spolupracuje při vyhodnocování programů a projektů ZRP na základě jednotné metodiky,
- spolupracuje s implementačními institucemi ZRP v ostatních dárcovských zemích,
- organizuje přípravu a vzdělávání expertů na ZRP, vede databázi českých expertů a dobrovolníků,
- koordinuje výzkum v oblasti ZRP (ve spolupráci s ÚMV).

Ve druhé fázi (po vstupu ČR do EU) je žádoucí, aby na základě rozhodnutí vlády ČR došlo ke zřízení integrálního a kontinuálního odborného prvku - Rozvojové agentury. Rozvojová agentura naváže na odborné funkce Rozvojového střediska a dále je prohloubí. Po schválení jednotlivých projektů vládou ČR bude Rozvojová agentura např. uvolňovat příslušné finanční prostředky na jejich realizaci. Rozvojová agentura bude mít pravomoc akreditovat vybrané instituce pověřené realizací ZRP. Činnost Rozvojové agentury bude řízena Řídícím výborem, který svým složením naváže na meziresortní rady z první fáze. O konkrétních opatřeních (statut Rozvojové agentury, vazba na MZV ČR, způsob financování atd.) rozhodne vláda ČR na základě vyhodnocení realizace ZRP podle první fáze a šetření a srovnání s praxemi ostatních zemí OECD a EU.

*Rozvojová  
agentura*

*Realizační místa,  
resorty*

Realizačními místy bilaterální i multilaterální rozvojové pomoci mohou být jednotlivé resorty, nevládní organizace, pobočky mezinárodních organizací v dané zemi, či vybrané soukromé firmy. Kromě hlavní náplně, tj. realizace jednotlivých projektů, jsou i zdrojem informací pro výběr dalších projektů či programu spolupráce a předkládají jejich návrhy. Nedílnou součástí činnosti realizačních míst je monitorování a hodnocení projektu. Resorty se kromě činností vyplývajících z jejich realizační funkce také vyjadřují k přijímání víceletých programů a konkrétních projektů ZRP. Za tímto účelem svolává MZV ČR v první fázi pravidelné čtvrtletní konzultace (meziresortní porady). Resorty především po odborné stránce v rámci svých kompetencí posuzují navrhované projekty. Ve druhé fázi bude funkce resortu posílena účastí jejich zástupců v Řídícím výboru Rozvojové agentury.

*Rada pro  
zahraniční pomoc*

Radu pro zahraniční pomoc zřídí MZV ČR jako poradní orgán ministra zahraničních věcí pro oblast zahraniční rozvojové a humanitární pomoci. Rada bude sdružovat zástupce české rozvojové platformy z rad státních i nevládních institucí, politických stran, akademické obce, médií, odborových organizací a občanské společnosti. Rada bude zprostředkovávat názory rozvojové platformy na poskytování české rozvojové a humanitární pomoci.

## Organizování zahraniční rozvojové pomoci

*Organizační  
cyklus ZRP*

Organizování zahraniční rozvojové pomoci se řídí obecně zavedenou mezinárodní metodikou, která spočívá v logickém sledu:

- počínáje touto koncepcí, která je rámcovým dokumentem české ZRP,
- přes víceleté programy spolupráce s vybranými prioritními zeměmi ve vybraných sektorech,
- a následně konkrétní projekty shrnuté do ročního plánu projektu ZRP,
- na který navazuje uvolnění finančních prostředků a vlastní realizace projektu,
- až po monitorování a hodnocení realizace projektu.

*Víceleté programy*

Víceleté programy spolupráce vycházejí z koncepčně stanovených teritoriálních a sektorových priorit. Víceleté (optimálně tříleté) programy spolupráce s vybranými prioritními zeměmi ve vybraných sektorech se skládají z konkrétních projektů. Vedle toho mohou být součástí české ZRP i projekty nezahrnuté do širších programů, jejich podíl na bilaterální pomoci by však neměl být prevažující. Návrhy programů a projektů vycházejí především z národních strategií rozvoje a potřeb jednotlivých partnerských zemí. Tyto potřeby a trendy trvale sleduje a vyhodnocuje Rozvojové středisko (ve druhé fázi Rozvojová agentura) ve spolupráci s resorty a realizačními místy. Vláda ČR schvaluje na návrh MZV ČR víceleté programy včetně předbežného objemu financí, které v následujících letech na jejich uskutečnění uvolní, a to prostřednictvím ročních plánů projektu ZRP v první fázi, respektive prostřednictvím systému víceletého financování zvoleného pro druhou fázi.

*Projekty*

Návrhy víceletých programů a konkrétních projektů mohou na základě jednotné metodiky předkládat resorty a další orgány státní správy, nevládní organizace, zastupitelské úřady ČR, instituce přijímajících zemí a další české, zahraniční či mezinárodní subjekty. Konkrétní projekty posuzuje v první fázi Rozvojové středisko a po meziresortním projednání je ministr zahraničních věcí předkládá vládě ČR ve formě ročních

plánu ZRP. Součástí ročního plánu je i vyhodnocení realizace zahraniční rozvojové pomoci za předchozí rok. Ve druhé fázi budou návrhy projektu vyhodnocovány Rozvojovou agenturou a schvalovány jejím Řídícím výborem. Zatímco sloučitelnost navrhovaných projektu s teritoriálními a sektorovými prioritami české ZRP je rámcovým předpokladem pro jejich posuzování, hlavními odbornými kritérii pro přijetí konkrétních projektu by mely být především jejich kvalita, relevantnost, efektivita, a udržitelnost.

Realizaci projektu zajišťují v první fázi jednotlivé gestorské resorty poverením vhodného realizacího místa v souladu s platnými právními predpisy. Finance na projekt jsou po schválení ročního plánu vládou CR převáděny přes všeobecnou pokladní správu státního rozpočtu jednotlivým resortum a následne na realizacího místa. Pro druhou fázi je žádoucí zmenit systém financování smerem k víceletému programovému financování. Prostředky na jednotlivé schválené projekty bude uvolňovat Rozvojová agentura. To umožní nejen převod financí jednotlivým gestorským resortum jako dosud, ale rovněž přímo realizacího místum. Součástí této zmeny od druhé fáze bude zahájení systému akreditace vybraných realizacího míst (zejména nevládních organizací) prostřednictvím Rozvojové agentury. Akreditace, které musí probíhat na základe transparentních kritérií, tak vedle výberových řízení probíhajících projekt od projektu umožní dlouhodobější spolupráci s overenými institucemi na poli zahraniční rozvojové a humanitární pomoci.

*Realizace a  
financování*

Na průběžném monitorování a hodnocení realizace projektu se vedle samotných realizátoru a gestoru podílí v první fázi Rozvojové středisko, ve druhé fázi Rozvojová agentura. Hodnocení napomáhá zlepšování koncepce české ZRP, představuje zpětnou vazbu pro přípravu nových programu a projektu a slouží jako podklad pro informování veřejnosti. Provádí se na základe vypracované hodnotící a statistické metodiky a za spolupráci přijímající strany. CR prosazuje maximální transparentnost tohoto procesu a je otevřena nezávislému hodnocení ze strany mezinárodních institucí a nevládních organizací. Predmetem hodnocení mohou být jednotlivé projekty, víceleté programy spolupráce, teritoria a sektory ZRP, jakož i celá koncepce zahraniční rozvojové pomoci CR (zejména před vstupem do druhé fáze). Mezi základní hlediska hodnocení, shodná s kritérii pro posuzování návrhu projektu ZRP, patří:

*Monitorování a  
hodnocení*

- relevantnost - srovnání dosažených výsledku se stanovenými cíli a principy ZRP CR a rozvojovými potrebami v zemích příjemce,
- efektivita - porovnání vstupu a výstupu projektu (včetně financí),
- udržitelnost - posouzení, do jaké míry je projekt přínosný i po skončení vlastní fáze realizace.

## **Rozpocet na zahraniční rozvojovou pomoc**

V roce 2000 poskytla CR na základe usnesení vlády c. 153/1995 zahraniční rozvojovou pomoc ve výši 345 mil. Kč, což představuje 0,017 % HNP. Dlouhodobým úkolem CR je v souladu s uvedenými cíli, principy a prioritami ZRP a s ohledem na možnosti české ekonomiky a státního rozpočtu přiblížit výši poskytované oficiální rozvojové pomoci (ODA) prumeru vyspělých dárcu, který se v současnosti pohybuje kolem 0,25 % HNP. Tato hodnota však stále zaostává za dlouhodobým cílem mezinárodního společenství, vytyčeným v rámci OSN, tj. venovat 0,7 % HNP na oficiální rozvojovou pomoc. Součástí nove budovaného systému

*Objem financí na  
zahraniční  
rozvojovou pomoc*

ZRP bude aplikování statistické metodiky a výkaznictví OECD/DAC, která přesněji vyjadruje objem poskytované ZRP.

### Střednodobý výhled rozpoctu ZRP

Následující tabulka nabízí přehled rozpoctu ZRP v letech 1996 až 2000 a orientační výhled nárůstu objemu prostředku na ZRP v nadcházejícím období tak, aby se ukazatel ODA/HNP přiblížil alespoň současné úrovni nejnižších dárců OECD a EU (0,1 % HNP). Projekce vychází z reálného zachování objemu "rozvojových" příspěvků ČR mezinárodním organizacím (cca 400 mil. Kč v roce 2000) a rámcového odhadu objemu komunitární rozvojové pomoci, která bude na ČR připadat po jejím vstupu do EU (600 mil. Kč od roku 2004, příspěvky do Evropského rozvojového fondu se před rokem 2007 nepředpokládají). Zároveň je projektováno rovnomerné navyšování (40 – 50 % ročně, s výjimkou roku 2004, od kdy se předpokládají platby do rozpoctu EU) objemu projektu ZRP realizovaných na základě usnesení vlády ČR č. 153/1995 (z nichž by multilaterální projekty měly tvořit cca 10 % tak, aby celkový podíl multilaterální pomoci, včetně příspěvků mezinárodním organizacím a EU, postupně klesal k cílové úrovni jedné třetiny ZRP). Reálný růst HNP je odhadován na 3 % ročně. Všechny částky jsou v mil. Kč a ve stálých cenách roku 2001:

### Projekce rozpoctu ZRP na období 2002 – 2007

rok	projekty ZRP	index	príspevky		ZRP ČR	z toho	podíl
			mez. org.	EU	celkem	multilaterální	ZRP / HNP
1996	531	-					
1997	650	1,2					
1998	326	0,5					
1999	326	1,0					
2000	345	1,1					
2001	350	1,1	400	-	750	58 %	0,037 %
2002*	350	1,0	400	-	750	58 %	0,036 %
2003*	500	1,4	400	-	900	50 %	0,042 %
2004*	500	1,0	400	600	1500	70 %	0,068 %
2005*	750	1,5	400	600	1750	61 %	0,077 %
2006*	1100	1,5	400	600	2100	53 %	0,090 %
2007*	1600	1,5	400	600	2600	45 %	0,108 %

(v průběhu roku 1997 redukce o 50 %)

\* Pozn.: Údaje v tabulce jsou pouze orientační. Konkrétní střednodobý výhled financování ZRP bude předmětem samostatného materiálu.

#### Vysvětlivky:

projekty ZRP – uvádí rozpočty na projekty ZRP realizované na základě usnesení vlády č. 153/1995

príspevky – uvádí příspěvky ČR mezinárodním organizacím, vykazované jako ZRP (sloupec EU uvádí odhad "rozvojového" příspěvku ČR do rozpoctu EU)

### Finanční náklady

Vzhledem k finančnímu zajištění činnosti Rozvojového střediska v rámci pokračujících multilaterálních programů MZV ČR si první fáze nevyžádá žádné dodatečné rozpočtové prostředky. Ve druhé fázi po vzniku Rozvojové agentury by náklady na její činnost neměly překročit dolní hranici průměrné úrovně v ostatních dárcovských zemích s obdobnou agenturou, tj. maximálně 5 % výdajů na projekty ZRP, které bude Rozvojová agentura spravovat. V souladu se statistickým výkaznictvím OECD/DAC jsou administrativní náklady započítávány do oficiální rozvojové pomoci (ODA).

## Informovanost, veřejná podpora a vzdělávání

Zvyšování objemu a kvality české ZRP je trvalým úkolem. CR za integrální součást tohoto procesu považuje průběžné informování odborné i laické veřejnosti. V souladu s principem transparentnosti je ZRP otevřena zástupcům české rozvojové platformy, která reprezentuje ostatní resorty a instituce na národní, krajské i místní úrovni, jakož i zástupce nevládních organizací, podnikatelské sféry, odborových organizací, akademické obce, médií, církví atd. Princip transparentnosti a otevřenosti veřejné debaty byl respektován již při vzniku této koncepce, neboť podpora odborné i širší veřejnosti je nezbytnou podmínkou pro její dlouhodobě úspěšné naplnění.

*Ceská rozvojová platforma*

Hlavním cílem informacních aktivit by mělo být posílení veřejného mínění v CR ve prospěch solidarity s rozvojovým světem a poskytování vládní zahraniční pomoci. V první fázi bude informacní funkce vzhledem k veřejnosti plnit Rozvojové středisko v rámci MZV CR, ve druhé fázi pak Rozvojová agentura. Tato činnost může zahrnovat mj. vydávání vlastního periodika, pořádání konferencí a seminářů, dny otevřených dveří, internetové stránky.

*Public relations*

Problematika rozvojového vzdělávání je doprovodnou součástí české ZRP. Koordinace a realizace vzdělávacích a výzkumných funkcí na poli ZRP spadá do náplně Rozvojového střediska, které může mj. využít kapacit ÚMV. Při svých školicích aktivitách Rozvojové středisko (ve druhé fázi Rozvojová agentura) spolupracuje úzce s vysokými školami, např. s využitím zkušeností z Letní školy rozvojové pomoci a spolupráce porádané Univerzitou Palackého v Olomouci. Vysoké školy budou připravovat odborníky na rozvojovou problematiku nejen v rámci specializovaných oborů "rozvojových studií", ale rovněž prezentovat problematiku ZRP jako multidisciplinární obor.

*Rozvojové vzdělávání*

## Závěrečná doporučení

Navrhovaný systém je základním předpokladem pro zvyšování efektivnosti zahraniční rozvojové pomoci CR a postupné navyšování jejího objemu v souladu s integračními prioritami a závazky české zahraniční politiky. Jedná se o postupný a transparentní proces, který umožňuje budoucí aktualizaci koncepce v pravidelných šestiletých intervalech na základě důkladného vyhodnocení předchozí praxe a mezinárodních rozvojových trendů.

*Koncepce, její aktualizace a návazná opatření*

Opatření pro první fázi plně respektují usnesení vlády č. 153/1995 a v souladu s kompetenčním zákonem spadají do pravomocí MZV CR:

*I. fáze - harmonogram opatření*

- k 1. 9. 2001 bylo zřízeno Rozvojové středisko a zajištěno jeho financování v rámci pokračujících programu multilaterální pomoci MZV CR,
- MZV CR předložilo vládě CR tuto „Koncepci zahraniční rozvojové pomoci CR na období let 2002 až 2007“ a „Přehled předpokládaných nároku a povinností CR v oblasti ZRP po vstupu do EU“,
- do 31. 12. 2002 bude zpracován střednědobý výhled financování ZRP (Ministerstvo financí ve spolupráci s MZV CR)

*Prechod do druhé fáze*

MZV CR ve spolupráci s ostatními resorty vyhodnotí realizaci ZRP podle první fáze (a to zejména s ohledem na naplnování cílů a priorit ZRP, cílnost Rozvojového střediska a finanční objem ZRP) a nejpozději do 31. 12. 2003 navrhne potřebná opatření k institucionálnímu zajištění ZRP po vstupu CR do EU. Na základě návrhu ministra zahraničních věcí rozhodne vláda CR o přechodu do druhé fáze.

*II. fáze - předpokládaná opatření*

Opatření pro druhou fázi budou realizována nejpozději k datu vstupu CR do EU. U předpokládaných opatření pro druhou fázi je nutný souhlas vlády CR, popřípadě změna platných legislativních předpisů (např. modifikace Zásad pro poskytování zahraniční pomoci z roku 1995):

- zřízení Rozvojové agentury, vymezení jejího statutu a návazná právní opatření, navržená na základě šetření a srovnání s praxemi ostatních zemí OECD a EU,
- vytvoření rozpočtových a legislativních podmínek pro víceleté financování ZRP na základě obdobného šetření a srovnání s praxemi ostatních dárcovských zemí,
- změna zákona o zadávání veřejných zakázek, umožňující vedle výběrového řízení i systém akreditace,
- právní úprava postavení a služeb dobrovolníků v ZRP.

*Shrnutí*

*Předkládaná šestiletá koncepce umožní dosáhnout postupné kompatibility české ZRP s obdobnými politikami EU a ostatních dárců sdružených v OECD/DAC. Navrhovaná opatření budou realizována ve dvou fázích, oddělených okamžikem vstupu CR do EU. Opatření pro první fázi, která jsou plně v souladu s platným usnesením vlády č. 153/1995, jsou již aplikována počínaje plánováním ZRP na rok 2002, přičemž vzhledem k finančnímu zajištění činnosti Rozvojového střediska si nevyžadují žádné dodatečné rozpočtové prostředky. Na základě vyhodnocení fungování ZRP podle první fáze a analýzy rozvojové praxe ostatních dárcovských zemí rozhodne vláda CR na návrh ministra zahraničních věcí o přechodu do druhé fáze. Ta by měla přinést vznik integrálního odborného prvku (Rozvojové agentury) a změnu financování ZRP směrem k víceletému programovému financování, což umožní mj. systémovější spolupráci s nevládními organizacemi a v konečném důsledku efektivnější a transparentnější poskytování vládní rozvojové pomoci. Přijetím účinného systému poskytování ZRP zdurazní CR svou spoluodpovědnost za další osud nejméně vyspělých částí světa a zároveň přispěje k rozvoji svých vnějších politických, ekonomických, kulturních a dalších vztahů. V době stále se prohlubujících rozdílů mezi bohatými a chudými zeměmi a při rostoucí vzájemné závislosti představuje trvalá pozornost problematice ZRP nedílnou součástí české zahraniční politiky.*

## Zásady pro poskytování zahraniční rozvojové pomoci z roku 1995

1. Česká republika, radící se mezi demokratické a ekonomicky vyspělé země, uznává princip solidarity mezi lidmi a státy a přijímá svůj díl odpovědnosti při řešení globálních problémů. Jedním z výrazů tohoto postoje je její primerená účast na poskytování zahraniční pomoci.

2. Zahraniční pomoc je poskytována v souladu se zájmy a potřebami České republiky a reálnými možnostmi české ekonomiky a v souladu s postoji mezinárodního společenství zakotvenými v rezolucích Organizace spojených národů (dále jen "OSN") a zásadách Organizace pro ekonomickou spolupráci a rozvoj (dále jen "OECD"). Pomoc státu může být kombinována s pomocí poskytovanou právníky a fyzickými osobami a nevládními organizacemi s cílem efektivního využití vynaložených prostředků.

3. Poskytování pomoci se řídí mezinárodními normami a zásadami, které vycházejí z rezolucí Valného shromáždění OSN (zejména 2626, XXV) a z principu přijatých zemí OECD, z nichž jsou ne které v přechodném období aplikovány na podmínky České republiky.

4. Ze zahraniční pomoci se vylučují dodávky vojenského materiálu s výjimkou přesně vymezených případů vycházejících z doporučení a požadavků OSN (humanitární materiál, ženíjný materiál na výstavbu infrastruktury).

5. Dvoustrannou humanitární pomoc poskytuje Česká republika podle naléhavosti situace státům nebo přesně vymezeným skupinám obyvatel s cílem bezprostředně zamezit utrpení a ztrátám na životech a zdraví. Mnohostrannou humanitární pomoc poskytuje prostřednictvím mezinárodních organizací.

6. Rozvojová pomoc má koncepční charakter a poskytuje se přednostně těm zemím, které směřují k zavedení nebo upevnování demokracie a lidských práv a k zavedení nebo upevnování tržní ekonomiky, resp. zemím, u nichž poskytnutí rozvojové pomoci může nastoupení této orientace významně pozitivně ovlivnit.

7. Mnohostrannou rozvojovou pomoc poskytuje Česká republika prostřednictvím mezinárodních vládních organizací ve formě obecných či účelově vázaných příspěvků. Podmínkou pro poskytování této formy pomoci je rámcový soulad mezi zaměřením aktivit a prioritami jednotlivých organizací a zájmy České republiky. Spolupráce s mezinárodními organizacemi při poskytování rozvojové pomoci je systematicky monitorována a vyhodnocována. Na základě tohoto hodnocení a v koordinaci s dárcovskými zeměmi OECD se bude rozhodovat o rozsahu a formách zapojení České republiky.

8. Základní podmínkou pro poskytnutí dvoustranné rozvojové pomoci Českou republikou je snaha přijímající země svou situaci řešit a poskytnutou pomoc efektivně využít. Kritéria pro stanovení priorit rozvojové pomoci Českou republikou jsou: **a)** naléhavost (sociální a ekonomická úroveň přijímající země), **b)** vztah přijímající země k České republice (možnost upevnění již existujících nebo vytvoření nových žádoucích politických a ekonomických vazeb), **c)** úroveň demokracie a dodržování lidských práv v přijímající zemi, **d)** míra využití (efektivnost spolupráce přijímající země, spolehlivost distribuce pomoci) včetně možnosti kontroly využití. Při rozhodování o pomoci směrem ke konkrétní zemi jsou posuzována všechna uvedená kritéria. S ohledem na aktuální priority a státní zájem může vláda nadradit jedno kritérium nad druhé.

9. Zahraniční rozvojovou pomoc poskytovanou Českou republikou koordinuje ministerstvo zahraničních věcí, které současně vede evidenci poskytované rozvojové pomoci a zajišťuje výkaznictví pro účely OSN, OECD a dalších mezinárodních organizací.

10. Poskytování rozvojové pomoci ze strany České republiky se řídí ročním programem, který vždy do 7. května každého kalendářního roku předkládá ministr zahraničních věcí vládě s platností pro příští rok. Součástí návrhu je vecné a teritoriální zaměření pomoci, je stanoven její dvoustranný a mnohostranný podíl a zvláštní zřetel je venován problematice krajanů. Současně se předkládá i návrh rozpočtu rozvojové pomoci pro rozpočtový rok. Za účelem upřesnění a kontroly programu pomoci svolá ministerstvo zahraničních věcí nejméně jednou za tři měsíce porady zainteresovaných resortů. Zainteresovaná ministerstva budou vykazovat v pravidelných termínech přehledy o poskytované rozvojové pomoci.

11. Účelově určené finanční prostředky pro rozvojovou pomoc spravuje příslušný resort, který zodpovídá za uskutečnění projektu.

12. O poskytnutí humanitární pomoci rozhoduje vláda na základě konkrétní situace postižené populace. V případech, které ne snesou odkladu, rozhoduje předseda vlády na návrh ministra zahraničních věcí. Ministerstvo financí po schválení jednotlivého aktu přidělí příslušnému ministerstvu finanční prostředky z vládní rozpočtové rezervy.

13. Zprostředkovávat humanitární pomoc mohou smluvně i nevládní organizace a soukromé právníky a fyzické osoby. Nevládní organizace, soukromé právníky a fyzické osoby mohou tuto pomoc poskytovat i z vlastních zdrojů.

**Ilustrativní schéma jednotlivých fází**

**Dosavadní stav (1996 - 2001)**

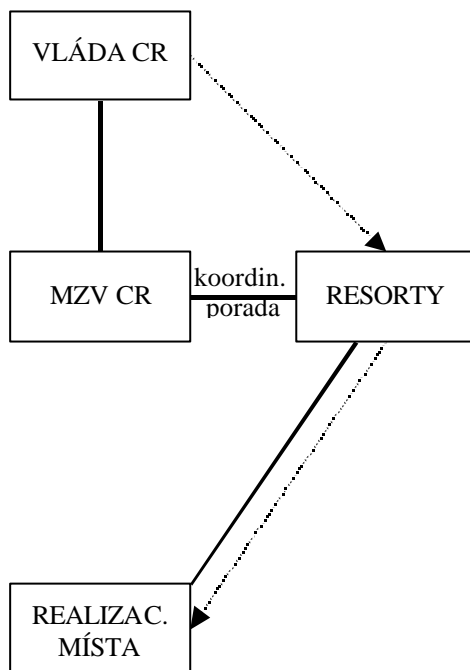

**I. fáze (od roku 2002)**

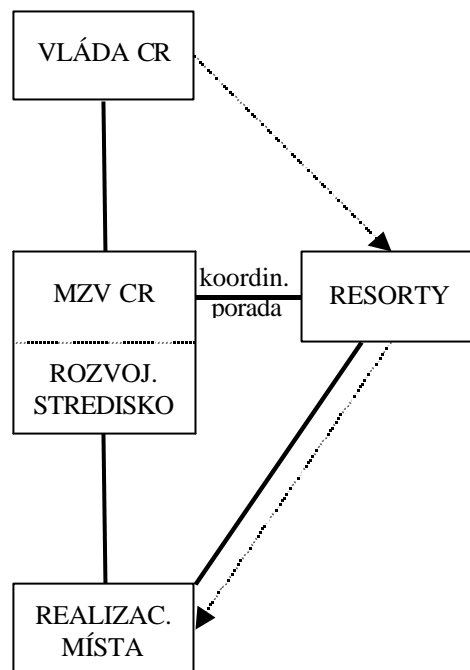

**II. fáze (po vstupu CR do EU)  
varianta A**

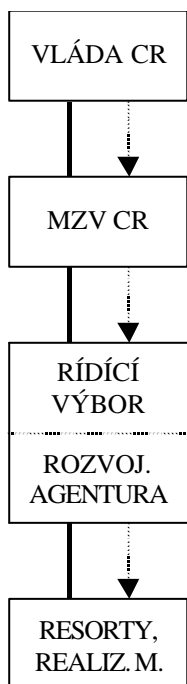

**II. fáze (po vstupu CR do EU)  
varianta B**

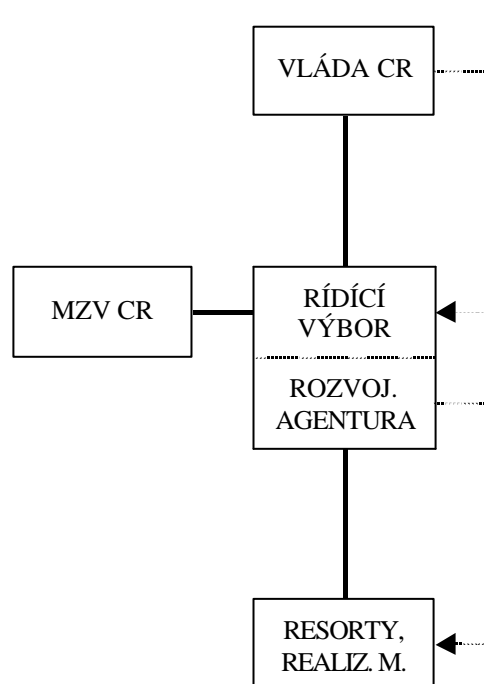

**Vysvetlivky ke schématu:**

— organizací vazby

-----> finanční toky